

Poêle à granulés THERMO THERMO avec ventilation forcée



INSTRUCTIONS DE FONCTIONNEMENT
FIRMWARE FWST01 - H09901160

 **PIAZZETTA**



Cher Client,

Nous vous remercions d'avoir choisi l'un de nos produits, fruit d'une longue expérience et d'une recherche continue afin d'obtenir un produit supérieur en matière de sécurité, fiabilité et performances.

Dans la documentation fournie, vous trouverez toutes les informations et les conseils nécessaires pour connaître et utiliser votre produit en toute sécurité et avec la meilleure efficacité.

- i** Avant de procéder à l'installation, à l'utilisation et à toute intervention sur le produit, lire attentivement toute la documentation et les informations, quelle que soit la forme, fournies avec le produit et les éventuels accessoires complémentaires, ainsi que toute autre documentation qui y est citée.
- Si vous rencontrez par la suite des problèmes ou des doutes, veuillez contactez votre revendeur ou le C.A.T. (centre d'assistance technique autorisé) de votre région.

- i** Ce manuel contient des **INFORMATIONS SUR LE FONCTIONNEMENT** du produit.
- Pour plus d'informations, consulter le manuel "**INFORMATIONS SUR LE PRODUIT, INSTALLATION ET ENTRETIEN**".

Pour les délais, les limites et les exclusions, consultez le certificat de garantie joint au produit. Afin de poursuivre une politique de développement et de renouvellement constants du produit, le fabricant peut apporter, sans aucun préavis, les modifications qu'il considèrera nécessaires.

Les images présentes dans ce livret sont à titre indicatif et ne représentent pas toujours avec exactitude le produit proposé.

Les CERTIFICATS et DÉCLARATIONS SOUS FORMAT ÉLECTRONIQUE sont disponibles, si prévus par les normes relatives à votre produit, en accédant au site web de l'entreprise (www.piazzetta.com), dans l'espace « produits », sur la page des caractéristiques de chaque produit.

Ce document appartient à Gruppo Piazzetta S.p.A. et ne peut être reproduit ou divulgué à des tiers, entièrement ou en partie, sans autorisation écrite. Gruppo Piazzetta S.p.A. se réserve tous les droits conformément à la loi.

SOMMAIRE

1	AVERTISSEMENTS GÉNÉRAUX	4		
2	COMBUSTIBLE	6		
3	PANNEAU DE COMMANDES À BORD DE LA MACHINE	7		
3.1	Fonctions panneau de commandes à 6 touches	7		
3.2	Programmer la langue	7		
4	AVANT D'ALLUMER LE PRODUIT	7		
4.1	Remarque pour le premier allumage	8		
4.2	Chargement cochlee	8		
5	DÉMARRER LE PRODUIT	9		
6	VARIER LA TEMPÉRATURE DE L'EAU DE LA CHAUDIÈRE (RÉGLAGE CHAUDIÈRE)	9		
7	VARIER LA VENTILATION	9		
8	ÉTEINDRE LE PRODUIT	9		
9	CAS PARTICULIERS	10		
9.1	Redémarrage en phase d'extinction	10		
9.2	Extinction en phase de démarrage	10		
9.3	Avertissements de sécurité : comment intervenir	10		
9.4	Fonctionnement en conditions atmosphériques défavorables	10		
10	MENU	11		
10.1	Fonctions du MENU principal	11		
10.2	Touches d'accès au menu	12		
11	RÉGLEZ LA DATE ET L'HEURE (HORLOGE)	12		
12	PROGRAMMEZ LE CHRONO (CHRONO)	12		
13	ENERGY SAVING	13		
14	ACTIVER LE SIGNAL SONORE (SONNERIE)	14		
15	DISPLAY ECO	14		
16	INSTALLATEUR	15		
16.1	Fonctionnement avec thermostat extérieur	15		
16.2	Contrôle aux	15		
16.3	Activer ventilateur	16		
16.4	Courbe pompe	16		
16.5	Menu eau	16		
16.6	Eau sanitaire	17		
16.7	Activation anti-condensation	18		
16.8	Mémoire compteur	18		
16.9	Paramètres	18		
17	ETAT DU POÊLE	19		
18	MESSAGES - AVERTISSEMENTS DE SÉCURITÉ - ANOMALIES	19		
18.1	Messages	19		
	Message « NETTOYAGE BRASERO »	19		
	Message « VIDER BRASERO »	19		
	Message « RÉSERVE PELLET »	20		
	Message « PELLET ÉPUIsé »	20		
	Message « SERVICE »	20		
	Message « RÉDUCTION PUISSANCE »	20		
	Message « DANGER GEL »	20		
	Message «HOT CHAUDIÈRE»	20		
	Message "TERM EXT OK"	20		
	Message « T »	20		
	Message « E »	21		
	Message « ENERGY OK »	21		
	Message « REFROIDISSEMENT »	21		
	Message « REDEMARRAGE MANQUE DE TENSION »	21		
	Message « NO CHARGE »	21		
18.2	Avertissements de sécurité	21		
	Avertissement "E1"	21		
	Avertissement "E2"	22		
	Avertissement "E3"	22		
	Avertissement "E4"	22		
	Avertissement "E7"	22		
	Avertissement "E8"	23		
	Avertissement "E9"	23		
	Avertissement "E10"	23		
	Avertissement "E12"	23		
	Avertissement "E13"	23		
	Avertissement "E14"	24		
	Avertissement "E16"	24		
	Avertissement "E17"	24		
	Alarme « E18 »	24		
18.3	Autres anomalies	25		
	Échecs d'allumage fréquentes	25		
	Le panneau de commandes ne s'allume pas	25		
	L'appareil fonctionne pendant 10 minutes et s'arrête	25		
	Interruption de courant électrique (absence de tension)	25		
	Une rubrique du menu n'est pas accessible	25		

1 AVERTISSEMENTS GÉNÉRAUX

Définition: Par le terme **installation**, il faut comprendre l'ensemble composé de l'appareil et de toutes les installations nécessaires et qui ont une influence sur son fonctionnement, comprenant par exemple les prises d'air, tout le système d'évacuation des fumées (canal de fumée, conduit de cheminée, souche) le local, les autres sources de chaleur, les installations pour la propagation de la chaleur (gainage de l'air chaud ou installation hydraulique).

Définition: Le terme **normes** ou **règlementations** inclut toutes les réglementations européennes, nationales, les règlements locaux, les consignes particulières ou conventionnelles découlant de règlements de copropriété, servitude, lois ou actes administratifs, en vigueur dans le lieu d'installation de l'appareil.

Définition: Le terme **appareil étanche** signifie un appareil (spécialement conçu) qui prélève l'air nécessaire à son propre fonctionnement depuis l'extérieur vers la pièce d'installation. Le terme **installation de type étanche** signifie l'installation de ces appareils de façon à ce que tout l'air nécessaire à la combustion soit prélevé depuis l'extérieur.

- Ce mode d'emploi a été rédigé par le fabricant et constitue partie intégrante du produit. En cas de cession ou de transfert du produit, assurez-vous toujours de la présence du mode d'emploi car les informations y étant contenues s'adressent à l'acheteur et à toutes les personnes chargées de l'installation, l'utilisation et l'entretien du produit.
- Avant de procéder à l'installation, à l'utilisation et à toute intervention sur le produit, lire attentivement toute la documentation et les informations, quelle que soit la forme, fournies avec le produit et les éventuels accessoires complémentaires, ainsi que toute autre documentation qui y est citée. Si vous rencontrez par la suite des problèmes ou des doutes, veuillez contacter votre revendeur ou le C.A.T. (centre d'assistance technique autorisé) de votre région.
- Gruppo Piazzetta S.p.A. décline toute responsabilité pour des situations de danger, des défauts, des vices, un mauvais fonctionnement du produit et pour des dommages aux choses, aux personnes et aux animaux causés par les modifications de l'appareil et pour une utilisation et un entretien qui ne respectent pas ce qui est prescrit par les réglementations et par le constructeur.
- Les éventuelles modifications des paramètres originaux qui déterminent le fonctionnement de l'appareil doivent être effectuées exclusivement par un personnel expressément autorisé par la société et selon les valeurs que cette dernière aura établies. Des interventions non autorisées correspondent à une altération du produit.

 Toutes les règlements nationaux et locaux ainsi que les normes européennes doivent être respectés lors de l'installation de l'appareil et l'utilisation de l'appareil.

- L'installation, l'utilisation et l'entretien du produit doivent être effectués en conformité avec les dispositions du constructeur et dans le respect des normes. Le non-respect des indications fournies et certaines opérations incorrectes peuvent générer des situations de danger, des dommages aux choses, personnes et animaux, des problèmes de santé ou des anomalies de fonctionnement.

 L'installation et l'entretien du produit doivent être effectués uniquement par du personnel qualifié et possédant une connaissance appropriée du produit.

- Utilisez seulement des pièces de rechange originales conseillées par le producteur.

 En présence d'anomalies de fonctionnement ou de pannes, avant d'accomplir tout type d'opération et d'interrompre l'utilisation du produit, consultez la documentation fournie par le constructeur à la rubrique "ANOMALIES" ou "MESSAGES - AVERTISSEMENTS DE SÉCURITÉ - ANOMALIES".

 En cas d'incendie du conduit de cheminée, interrompez l'utilisation de l'appareil, n'ouvrez pas la porte, adoptez toutes les précautions nécessaires pour la sécurité et contactez les autorités compétentes.

- Si des gaz/fumées imbrûlés se forment à l'intérieur du foyer, dans des appareils dotés d'une alimentation électrique, ne débranchez pas l'alimentation électrique. Éloignez-vous et adoptez toutes précautions nécessaires pour la sécurité.

 Les fumées qui s'échappent d'un conduit de cheminée obstrué sont dangereuses. Conservez le conduit de cheminée et le canal de fumée propres : nettoyez selon les instructions du constructeur.

- Maintenez propres les échangeurs et les passages de fumée de la chaudière : nettoyez selon les instructions du constructeur.
- Utilisez seulement le combustible conseillé.
- Lisez et respectez les instructions pour l'installation, l'utilisation et l'entretien.

 L'utilisation de l'appareil peut engendrer une forte surchauffe de certaines surfaces (verre, surfaces extérieures, poignées, zones de passage des fumées). Le contact, même seulement accidentel, de vêtements ou de parties du corps avec ces surfaces peut provoquer des brûlures ou des incendies.

- Pour intervenir sur des parties de l'appareil susceptibles d'être chaudes (plan supérieur, grilles, couvercles, porte, dispositifs de réglage, de commande, etc.), il est obligatoire d'utiliser des précautions et des dispositifs de protection adéquats (gant, outil pour l'ouverture ou autres dispositifs spécifiques).
- A cause du développement de chaleur sur la vitre, faites attention qu'aucune personne ne connaissant pas le fonctionnement de l'appareil ne se trouve dans la zone d'émanation de la chaleur.

 Toutes les personnes (enfants et adultes) doivent être averties du risque de contact avec les surfaces chaudes.

- Les nouveaux-nés, enfants en bas âge, animaux ou autres personnes peuvent être sujettes à des brûlures dues au contact accidentel. S'il y a des sujets à risque à la maison, il est conseillé d'installer une barrière de protection. Pour imiter l'accès à l'appareil, installez une barrière de sécurité pour tenir les nouveaux-nés, enfants et autres sujets à risque en dehors de la pièce et loin des surfaces chaudes.

 Cet appareil peut être utilisé par des enfants âgés d'au moins 8 ans et par des personnes ayant des capacités physiques, sensorielles ou mentales réduites ou dénuées d'expérience ou de connaissance, s'ils (si elles) sont correctement surveillé(e)s ou si des instructions relatives à l'utilisation de l'appareil en toute sécurité leur ont été données et si les risques encourus ont été appréhendés.

- Les enfants ne doivent pas jouer avec l'appareil. Le nettoyage et l'entretien par l'utilisateur ne doivent pas être effectués par des enfants.

 Pendant les phases de fonctionnement et/ou de refroidissement de l'appareil, vous pourriez entendre des petits bruits de craquement. Ceci n'est pas un défaut, mais la conséquence des dilatations thermiques des matériaux utilisés.

 Toute modification non autorisée de l'appareil est interdite.

 Il est interdit de rester, ou de placer des objets non résistants à la chaleur, dans le rayon de sécurité minimum prescrit.

- Cette interdiction subsiste aussi pour un appareil éteint : l'appareil pourrait, à tout moment, être démarré par une autre personne ou, si l'appareil le permet, par allumage automatique (programmé ou avec commande à distance).

 Il est interdit d'installer le produit contre des murs et des objets en matière inflammable combustible ou sensible à la chaleur (bois ou autre). Veuillez respecter les distances et les indications de sécurité prescrites par les normes et les prescriptions de la documentation fournie par le constructeur à la rubrique "*INSTALLATION*".

- **IL EST INTERDIT D'UTILISER L'APPAREIL SANS REVÊTEMENT ADÉQUAT.**

 N'utilisez jamais d'essence, de pétrole lampant, de kérosène, d'essence à briquet ou d'autres liquides similaires pour allumer ou faire repartir un feu dans cet appareil. Conservez ces liquides à bonne distance du poêle lorsque celui-ci est en marche.

- Alimenter l'appareil uniquement avec le combustible ayant les caractéristiques indiquées dans le paragraphe "*COMBUSTIBLE*" dans la documentation fournie par le constructeur.

- ⊖ N'utilisez pas l'appareil comme un incinérateur ou d'une toute autre manière que celle pour laquelle il a été conçu.
 - N'utilisez pas l'appareil si le verre ou les joints de la porte sont endommagés.
 - Il est interdit d'ouvrir la porte durant le fonctionnement. Sur les appareils à bois, il est autorisé d'ouvrir la porte uniquement durant le temps strictement nécessaire au rechargement du combustible et dans les modalités indiquées à la rubrique "**OUVERTURE DE LA PORTE**" dans la documentation fournie par le constructeur.

Avant chaque opération de montage, d'installation, d'allumage du produit, un installateur habilité doit vérifier que l'installation soit réalisée en conformité avec les dispositions du constructeur et des normes. En particulier vérifier:

- la conformité des locaux d'installation et les interdictions
- la coexistence de plusieurs appareils
- prise d'air extérieure
- aération des locaux d'installation
- une amenée d'air propre suffisante pour la combustion : le prélèvement depuis des zones potentiellement polluées est interdit
- système d'évacuation des fumées composé d'un canal de fumée, un conduit de cheminée et d'une souche.

L'installation peut prévoir une série d'opérations à effectuer dans les règles de l'art de la part du personnel habilité et pour lesquelles la compatibilité de l'installation doit être garantie:

- le raccordement aux prises d'air
- le raccordement au système d'évacuation des fumées
- la réalisation de la ventilation
- le montage et l'installation
- les éventuels raccordements électriques et hydrauliques
- la pose de l'isolation
- l'essai d'allumage, de fonctionnalité et les éventuels étalonnages et réglages
- la pose de finitions et de revêtements
- la remise de la documentation complémentaire prévue par les normes
- formation de l'utilisateur final de la part de l'installateur sur l'utilisation et l'entretien de l'appareil
- le contrôle et l'entretien.

D'autres exigences peuvent être requises sur demandes spécifiques des Autorités compétentes.

2 COMBUSTIBLE

- ⊖ N'utilisez en aucun cas d'autres combustibles que des granulés.

- i** Il est recommandé de consulter le manuel "*LES INFORMATIONS SUR LE PRODUIT, L'INSTALLATION ET L'ENTRETIEN*" au paragraphe "*COMBUSTIBLE*".

3 PANNEAU DE COMMANDES À BORD DE LA MACHINE

Le produit est doté d'un panneau situé à l'intérieur de la machine à travers lequel il est possible de gérer les différentes fonctions.

i Le produit est programmé en italien, langue de base. Pour changer la langue consulter le paragraphe "PROGRAMMER LA LANGUE".

i Vous trouverez ci-dessous, les différentes typologies de panneau. La position et la typologie du panneau présent sur votre produit sont indiquées dans le manuel "INFORMATIONS SUR LE PRODUIT, INSTALLATION ET ENTRETIEN" au paragraphe "IDENTIFICATION DES COMPOSANTS".

3.1 FONCTIONS PANNEAU DE COMMANDES À 6 TOUCHES

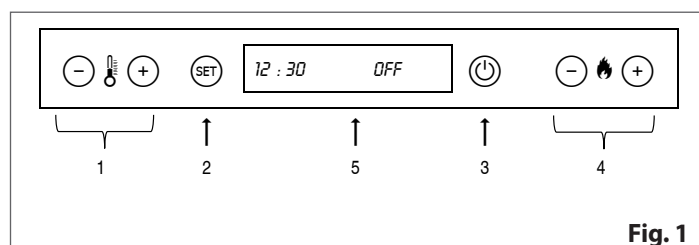

Fig. 1

Fonctions des touches avec l'appareil activé

1 Touches de RÉGLAGE/SÉLECTION

Elle permet de régler la valeur de température de l'eau chaude

2 Touche SET

Confirmation de la valeur réglée

Passage au menu de réglage de la vitesse du KIT VENTILATION (seulement dans les modèles prédisposés). Consulter l'option "VARIER LA VENTILATION".

3 Touche ON/OFF

Allumage et extinction manuelle du produit (longue pression)

4 Touches de RÉGLAGE/SÉLECTION

Défilement sur l'afficheur du menu et des différentes options

Fonctions de l'afficheur

5 Afficheur (Display)

Elle affiche l'heure courant, la valeur de température de l'eau chaude et les fonctions programmées

i Pour l'utilisation durant la phase de programmation, consultez la rubrique "TOUCHES D'ACCÈS AU MENU".

- Pour réduire la consommation, l'afficheur s'éteint automatiquement en fonction du réglage DISPLAY EN ATTENTE.

Verrouillage du clavier

Pour verrouiller les touches, maintenez appuyé (pendant environ 10 secondes) jusqu'à la visualisation du message BLOCAGE CLAVIER.

Une fois le clavier verrouillé, suite à la pression d'une touche quelconque apparaît le message CLAVIER BLOQUE.

Pour déverrouiller les touches, maintenez à nouveau appuyé

(pendant environ 10 secondes) jusqu'à la visualisation du message DEBLOCAGE CLAVIER.

3.2 PROGRAMMER LA LANGUE

La fonction LANGUE permet de choisir parmi les langues disponibles celle qui correspond le plus au pays où le produit est installé.

- Appuyez sur pendant quelques secondes
- avec faites défiler les rubriques jusqu'à faire apparaître l'indication LANGUE (LINGUA)
- confirmer avec
- à l'aide de la touche , faites défiler les rubriques jusqu'à faire apparaître l'indication correspondante à la langue souhaitée (ex. « FRA LANGUE »)
- confirmer avec
- appuyez sur pour revenir au menu précédent.

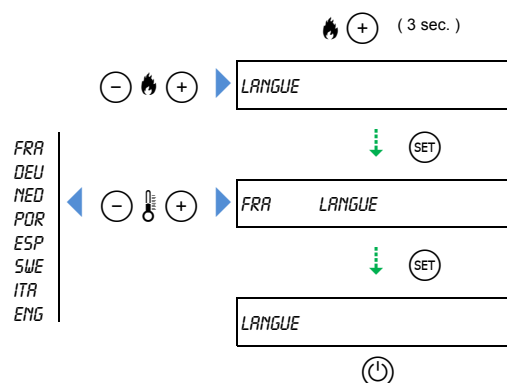

4 AVANT D'ALLUMER LE PRODUIT

Avant de mettre en service l'appareil:

- lisez attentivement toute la documentation et les informations quelle que soit la forme fournies du produit et des éventuels accessoires complémentaires, et toute autre documentation qui y est citée
- assurez-vous que toutes les indications prescrites par le constructeur et par les normes soient respectées
- assurez-vous d'avoir effectué toutes les opérations de nettoyage et d'entretien nécessaires du produit et de l'installation.

Sur certains modèles, une grille de protection est présente à l'intérieur du réservoir. Il est strictement interdit de retirer cette grille.



Avant de procéder à l'allumage:

- Éliminez les granulés imbrûlés présents dans le brasero
- contrôlez que le brasero soit placé correctement dans son siège et poussé vers la partie du trou d'allumage
- vérifiez que la porte du foyer soit bien fermée et que le réservoir des granulés soit plein ou dans tous les cas qu'il contienne une quantité de combustible permettant de garantir le fonctionnement du produit pendant la période désirée.



Ne pas vider les granulés imbrûlés présents dans le brasier peut provoquer, lors d'un nouvel allumage, la formation consistante de gaz/fumées imbrûlés à l'intérieur du foyer qui en l'absence de flamme peuvent compromettre la sécurité.

- Consulter l'option "MESSAGE VIDER BRASERO".



Pendant le fonctionnement:

- certaines pièces du produit (porte, poignée, dispositifs de réglage, parties en céramique) peuvent atteindre des températures élevées. Faites donc très attention et prenez les précautions et dispositifs de protection nécessaires, surtout en présence d'enfants, de personnes âgées, handicapées et d'animaux
- garder tout produit combustible ou sensible à la chaleur loin de l'appareil (par exemple, meubles en bois, rideaux, tapis, tissus, vêtements, décorations, liquides inflammables, etc.)
- la porte doit rester fermée et la vitre doit être intègre.

4.1 REMARQUE POUR LE PREMIER ALLUMAGE



Avant d'effectuer le premier allumage, pensez à faire remplir la cochlée de chargement en suivant ce qui est indiqué dans le paragraphe "CHARGEMENT COCHLEE".

- Cette opération peut être également nécessaire quand le réservoir se vide.
- Quand la cochlée de chargement est vide même partiellement, il est très probable que la première tentative d'allumage échoue puisqu'elle doit prendre le temps de se remplir.



Durant les premiers allumages, des odeurs dues à l'évaporation de graisses ou de liquides huileux utilisés pour la fabrication et présents dans la peinture peuvent se dégager. Dans cette phase, prenez soin de bien aérer le local et évitez d'y séjourner trop longtemps car les vapeurs émises pourraient être nuisibles aux personnes et aux animaux.

Les premiers allumages devront être effectués de façon à permettre la mise en place du corps du produit et l'évaporation totale des graisses ou liquides huileux utilisés pour la fabrication et présents dans la peinture.

Par conséquent:

- faire fonctionner le produit à puissance moyenne (ou dans le cas de produits thermo sans réglage de la puissance, faites fonctionner le produit avec un réglage de température d'environ 60°C / 140°F) pendant les 5-6 premières heures depuis l'allumage (pendant cette phase, les dilatations provoquées par la chaleur, permettront la mise en place du corps du produit)
- après la phase de mise en place, le produit devra être utilisé à la puissance maximale (ou bien dans le cas de produits thermo sans réglage de la puissance, faites fonctionner le produit avec un réglage de température d'environ 70°C / 158°F) pendant une période valable entre 6 et 10 heures, en fonction de la quantité de peinture présente dans le corps du produit et qui devra évaporer. Il n'est pas nécessaire que le poêle fonctionne à la puissance maximale en continu, vous pouvez le faire fonctionner en deux tranches de temps interrompues par un arrêt du produit d'au moins 3-4 heures.

Au terme de cette procédure, des graisses ou liquides huileux seront évaporés, la peinture sera stabilisée et le produit devra être utilisé avec des paramètres appropriés pour une utilisation normale.

Au besoin, il est possible d'effectuer un nouveau cycle de fonctionnement au maximum, afin de permettre la disparition des substances qui dégagent les odeurs.





4.2 CHARGEMENT COCHLEE

La fonction CHARGEMENT COCHLEE permet de remplir de granulés la cochlée sans fin et d'avoir un déchargement de granulés immédiat dans le brasero pour favoriser l'allumage du produit.



Quand le produit est neuf ou si le réservoir à granulés s'est complètement vidé, avant de procéder à l'allumage il est nécessaire de lancer la fonction CHARGEMENT COCHLEE.

Pour effectuer la fonction CHARGEMENT COCHLEE :

- appuyez sur  (+) pendant quelques secondes
- avec   (+) faites défiler les rubriques jusqu'à faire apparaître la rubrique CHARGEMENT COCHLEE
- confirmer avec 
- attendez le temps nécessaire à l'achèvement de l'opération

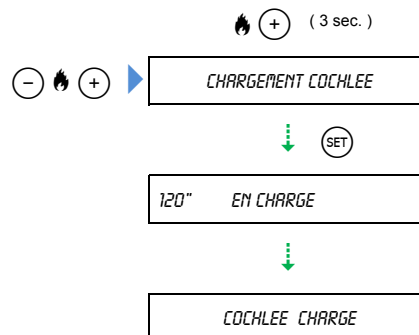

Il sera ensuite demandé de vider les granulés du brasero. Consulter l'option "MESSAGE VIDER BRASERO". Seulement après, il sera possible de démarrer le produit.

Message « PAS DE DÉCHARGEMENT »

Il indique qu'il est impossible d'effectuer la fonction.

 La fonction CHARGEMENT COCHLEE est possible seulement avec le produit à l'état OFF et froid.

5 DÉMARRER LE PRODUIT

Maintenez la touche ON/OFF  appuyée pendant quelques instants.

Avant d'entrer en modalité de fonctionnement normal, un cycle d'allumage signalé comme suit démarre :

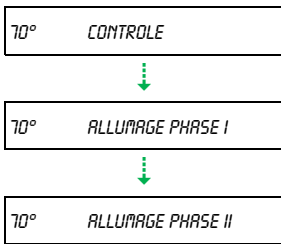

Une fois le cycle de démarrage réussi, le produit se stabilise en mode de fonctionnement normal.



 Si durant la phase de démarrage (après 12-15 minutes environ) la combustion n'est pas correctement démarrée, un avertissement de sécurité apparaîtra sur l'afficheur. Consulter l'option "MESSAGES - AVERTISSEMENTS DE SÉCURITÉ - ANOMALIES".

6 VARIER LA TEMPÉRATURE DE L'EAU DE LA CHAUDIÈRE (RÉGLAGE CHAUDIÈRE)

Ce paramètre permet au produit de moduler automatiquement la puissance pour garantir la valeur de température réglée.



 La température de l'eau de la chaudière peut être réglée entre 60°C et 75°C.

Pour varier le paramètre de température :

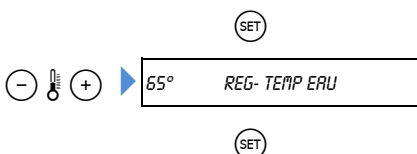
- choisissez la valeur souhaitée avec 
- appuyez sur  pour confirmer la valeur réglée et revenir à l'affichage normal.

**7 VARIER LA VENTILATION**

Pour varier la vitesse du ventilateur d'air chaud supplémentaire et installé avec le KIT VENTILATION:

- appuyer sur 
- choisissez la valeur souhaitée avec 
- confirmer avec 

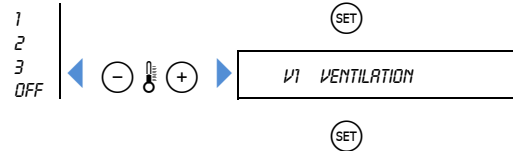
**VENTILATION OFF**

Le ventilateur d'air chaud supplémentaire est éteint.

 Il est possible d'installer le KIT VENTILATION seulement sur certains modèles. Consultez le manuel "INFORMATIONS SUR LE PRODUIT, INSTALLATION ET ENTRETIEN" à la rubrique "ACCESSOIRES SUR DEMANDE".

8 ÉTEINDRE LE PRODUIT

Pour éteindre le produit:

- maintenez la touche ON/OFF  appuyée pendant quelques instants
- le chargement des granulés est interrompu et l'aspirateur des fumées continue à fonctionner jusqu'au refroidissement de l'appareil
- une fois l'appareil éteint, l'indication OFF apparaît.

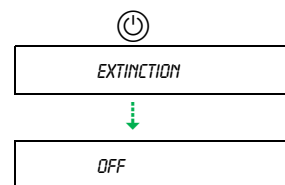

 Ne coupez jamais l'alimentation électrique durant cette phase : cette opération pourrait créer des problèmes de sécurité, endommager le produit et compromettre le fonctionnement.

9 CAS PARTICULIERS

9.1 REDÉMARRAGE EN PHASE D'EXTINCTION

Le produit a à peine terminé la phase d'arrêt et l'inscription « OFF » vient d'apparaître sur l'afficheur ou bien il se trouve en phase d'arrêt et l'inscription « EXTINCTION » apparaît sur l'afficheur.

Si vous décidez de redémarrer le produit en appuyant sur ON/OFF

 et que l'afficheur indique:

REFROIDISSEMENT

cela signifie que le produit est encore chaud et qu'il faut respecter les délais nécessaires au refroidissement. Une fois le poêle refroidi, l'afficheur indiquera « OFF ».

Pour redémarrer l'appareil, appuyez à nouveau sur ON/OFF .

9.2 EXTINCTION EN PHASE DE DÉMARRAGE

Le produit a été éteint lors des phases d'allumage, volontairement ou par l'absence de tension.

Avant l'extinction de l'appareil, certaines mentions indiquées ci-dessous pourraient apparaître :

ATTENTE REFROID



VIDER LE BRASERO ET APPUYER SUR ON/OFF

 Consulter l'option "MESSAGE VIDER BRASERO".

9.3 AVERTISSEMENTS DE SÉCURITÉ : COMMENT INTERVENIR

Avant d'interrompre la signalisation des avertissements de sécurité :

- consulter l'option "MESSAGES - AVERTISSEMENTS DE SÉCURITÉ - ANOMALIES"
- identifier les causes qui ont déclenché ce type d'alarme signalée
- identifier l'intervention nécessaire.

À ce stade :

- désactivez l'appareil en appuyant sur ON/OFF 
- l'avertissement acoustique s'arrête

Avant l'extinction de l'appareil, certaines mentions indiquées ci-dessous pourraient apparaître :



ATTENTE REFROID



VIDER LE BRASERO ET APPUYER SUR ON/OFF

 Consulter l'option "MESSAGE VIDER BRASERO".

 Uniquement après être sûr d'avoir individualisé et retiré la cause et restauré la situation de sécurité, il est possible de procéder à un nouvel allumage (consulter l'option "DÉMARRER LE PRODUIT"). Sinon l'appareil continuera à signaler des avertissements sans permettre l'allumage.

 Si nécessaire, contactez le C.A.T. (centre d'assistance technique autorisé).

9.4 FONCTIONNEMENT EN CONDITIONS ATMOSPHÉRIQUES DÉFAVORABLES

Des conditions atmosphériques difficiles (changements climatiques brusques, vent, gel, etc..) peuvent provoquer des dysfonctionnements de l'appareil et déclencher certains dispositifs de sécurité et avertissements relatifs.

 Surveillez le fonctionnement de l'appareil et si nécessaire, consultez la rubrique "AVERTISSEMENTS DE SÉCURITÉ : COMMENT INTERVENIR".

10 MENU

10.1 FONCTIONS DU MENU PRINCIPAL

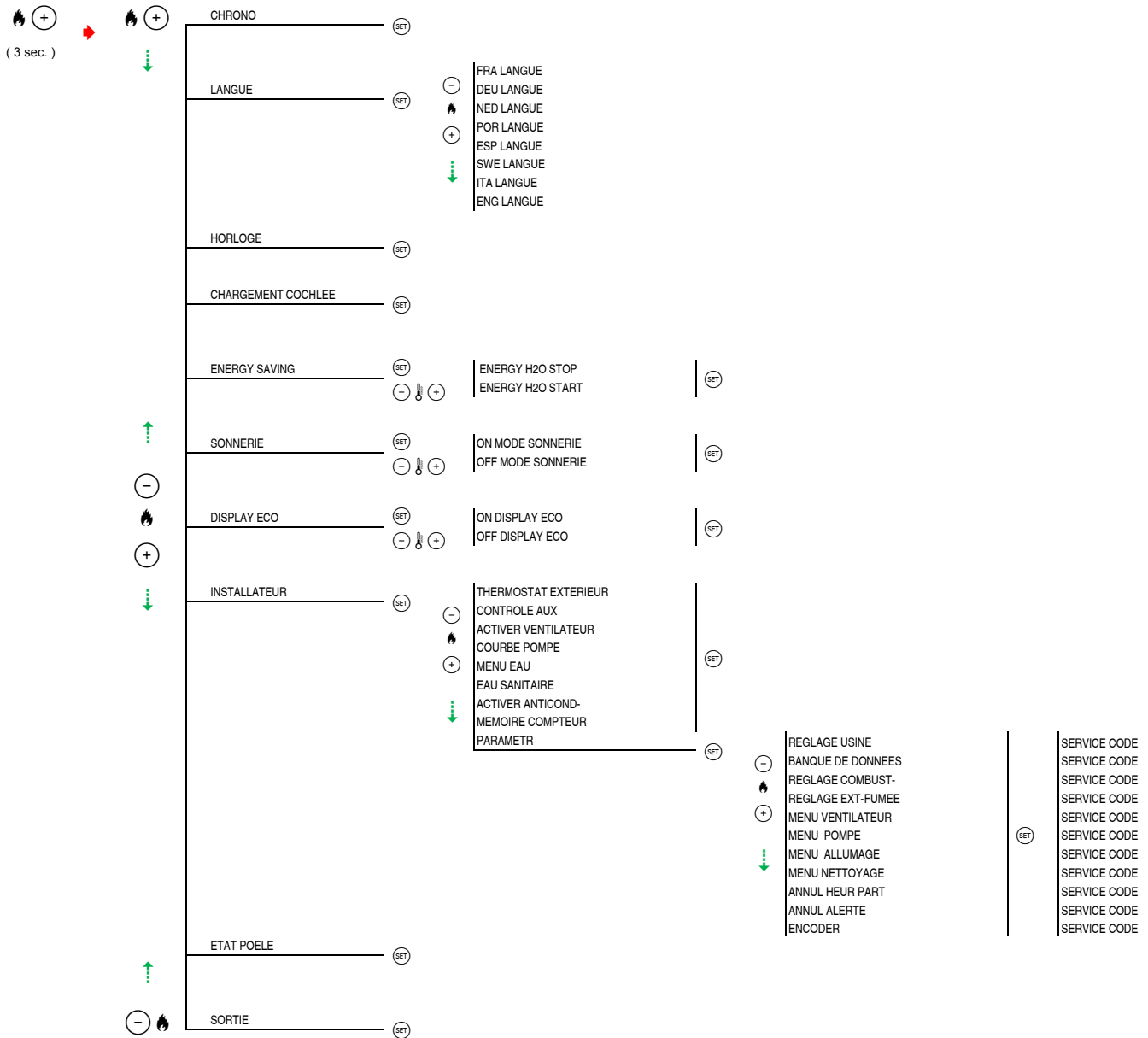

i Selon le modèle, diverses fonctions présentes dans le MENU ne sont pas visibles.

10.2 TOUCHES D'ACCÈS AU MENU

Pour utiliser la programmation:

- appuyez sur (+) pendant au moins 3 secondes pour entrer dans le menu de programmation de l'appareil
- faites défiler le menu principal affiché à l'aide de
- appuyez sur pour confirmer la fonction à programmer
- réglez les valeurs avec et confirmez votre choix avec
- répétez l'opération précédente pour chaque sous-menu nécessaire

À n'importe quelle page du menu de programmation, pour revenir au niveau précédent, appuyez une fois sur .

11 RÉGLEZ LA DATE ET L'HEURE (HORLOGE)

La fonction HORLOGE permet de régler sur le produit le jour de la semaine, heures, minutes, jour, mois, année en cours.

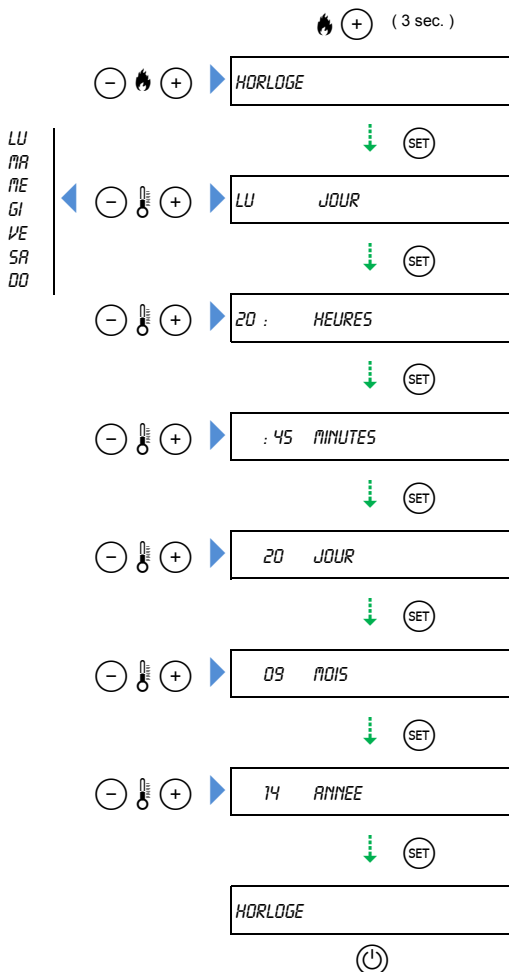

Le produit quitte l'usine avec l'horloge déjà réglée, il vous suffit donc de contrôler si l'heure est correcte ou si elle correspond éventuellement à l'heure courante. Il est nécessaire de régler précisément l'horloge afin de pouvoir utiliser toutes les fonctions qui en prévoient l'utilisation.

12 PROGRAMMEZ LE CHRONO (CHRONO)

La fonction CHRONO permet d'allumer et d'éteindre le produit de manière automatique, en fonction aux horaires et aux jours programmés par l'utilisateur, sans l'intervention manuelle d'un opérateur.

Ce type de chronothermostat permet de mémoriser un maximum de 6 programmes et un seul cycle de fonctionnement par programme.

Le cycle de fonctionnement consiste en une période comprise entre une heure de départ et une heure d'arrêt durant laquelle l'appareil fonctionne.

Vous pouvez choisir pour chaque programme les jours durant lesquels vous souhaitez l'activer.

Par exemple, pour régler les horaires d'allumage suivants : de 06h00 à 09h00, de 11h30 à 13h00 et de 20h30 à 23h00 seulement pour le Lundi, Mardi et Jeudi

- activez le programme PR1 aux heures 06.00 aux heures 09.00 pour les jours 1, 2, 4
- activez le programme PR2 aux heures 11.30 aux heures 13.00 pour les jours 1, 2, 4
- activez le programme PR3 aux heures 20.30 aux heures 23.00 pour les jours 1, 2, 4

de 06h00 à 08h30 et de 16h00 à 20h00 seulement le Vendredi et le Samedi

- activez le programme PR4 aux heures 06.00 aux heures 08.30 pour les jours 5, 6
- activez le programme PR5 aux heures 16.00 aux heures 20.00 pour les jours 5, 6

de 08h00 à 13h00 seulement le Dimanche

- activez le programme PR6 aux heures 08.00 aux heures 13.00 pour les jours 7

Il est conseillé d'avoir seulement un programme activé afin d'éviter des programmes qui se superposent.

- Si les programmes sont combinés, il faut régler au moins deux heures entre le point d'interruption et le point d'allumage pour éviter la superposition. Cela permet de respecter les temps appropriés de refroidissement du produit nécessaires pour un bon fonctionnement.
- LA PREMIÈRE FOIS QUE LE PROGRAMME S'ACTIVE, IL EST NÉCESSAIRE DE SYNCHRONISER L'HORLOGE EN RÉGLANT LE JOUR, L'HEURE ET LES MINUTES COURANTES, telle que la programmation de l'heure courante sur une nouvelle montre.
- En cas de plusieurs programmations activées, avec des tranches horaires qui se chevauchent, l'appareil démarra selon le premier horaire d'allumage programmé et s'éteindra toujours selon le premier horaire d'extinction, indépendamment du programme.

i Pour régler l'heure en cours, consulter l'option "RÉGLEZ LA DATE ET L'HEURE (HORLOGE)". Cette opération sera nécessaire uniquement quand l'horloge sera activé pour la première fois.

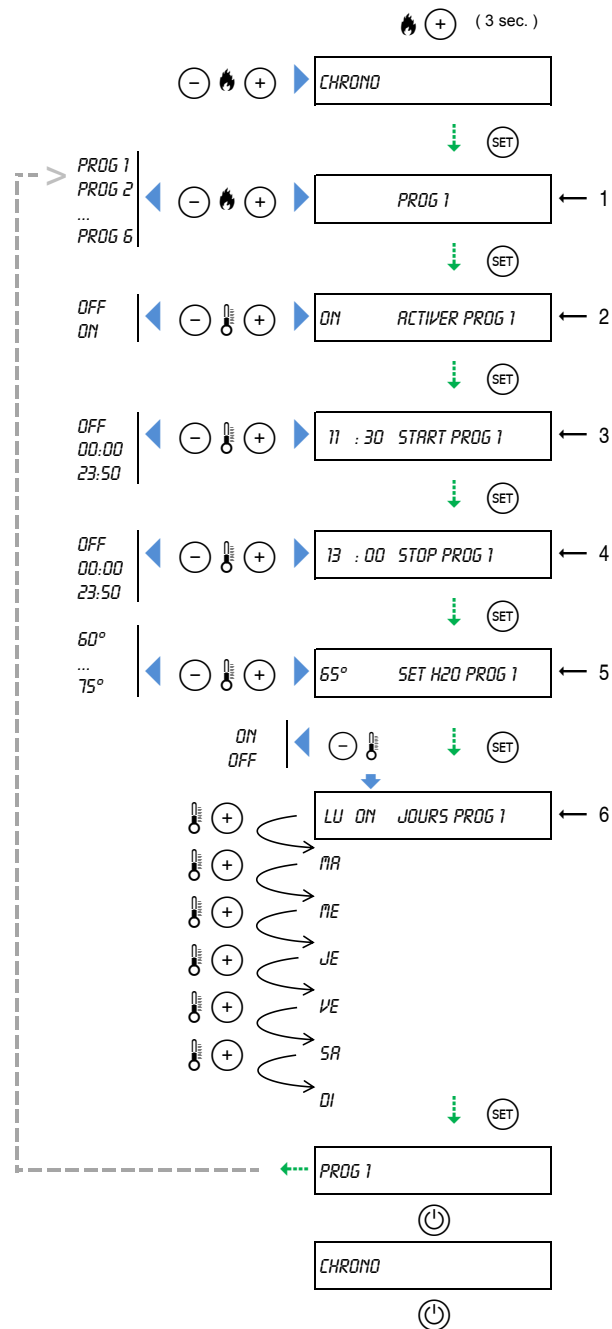

- 1 Numéro du programme
- 2 programme activé (ON) ou désactivé (OFF)
- 3 START heure d'allumage
- 4 STOP heure d'arrêt
- 5 Température
- 6 Jours de la semaine: LU=lundi ... DI=dimanche

i Chaque programme est activé s'il est réglé sur ON, alors qu'il sera désactivé s'il est réglé sur OFF.

- La programmation des heures est de 10 minutes en 10 minutes.
- En maintenant la touche appuyée ou la touche , la vitesse à laquelle l'heure est modifiée augmente progressivement.

i Après avoir réglé le 1er programme, il est possible de poursuivre en répétant la même séquence pour régler les programmes suivants.

- À n'importe quelle page du menu de programmation, pour revenir au niveau précédent, appuyez une fois sur la touche .

START - OFF

Si la fonction START est réglée sur OFF, le produit ne démarre pas la phase d'allumage.

STOP - OFF

Si la fonction STOP est réglée sur OFF, le produit ne démarre pas la phase d'extinction.

13 ENERGY SAVING

La fonction ENERGY SAVING permet d'éteindre et de rallumer automatiquement le produit en fonction de la température de l'eau d'un ballon accumulateur relevée par la sonde S1.

! Si la fonction de THERMOSTAT EXTÉRIEUR STOP est activée, il n'est pas possible d'activer la modalité ENERGY SAVING et vice-versa.

! Si le mode ENERGY SAVING est programmé, le mode CHRONO gère les démarrages et les extinctions de l'appareil en fonction des tranches horaires programmées, tandis que le fonctionnement, les extinctions et les démarrages en fonction de la température sont gérés par le mode ENERGY SAVING.

Message « ENERGY OK »

Il indique l'atteinte de la valeur de la température programmée dans la fonction STOP, le produit lance alors la phase d'extinction et entre en état d'attente.

Message « E »

Cela indique que la fonction ENERGY SAVING est active.

i Si l'appareil est éteint manuellement, la programmation n'a aucun effet et l'appareil ne se rallumera pas de façon automatique.

- Dans ce cas, pour rallumer le produit, un nouveau démarrage manuel est nécessaire..

Le principe de fonctionnement est le suivant :

- lorsque la température relevée par la sonde S1 installée sur le ballon sanitaire atteint la valeur réglée sur la fonction STOP (exemple 65°C), le produit s'éteint et entre dans un état d'attente
- lorsque la température relevée par la sonde S1 installée dans le ballon sanitaire atteint la valeur de température réglée sur la fonction START (exemple 50°C), le produit lance un nouveau démarrage.

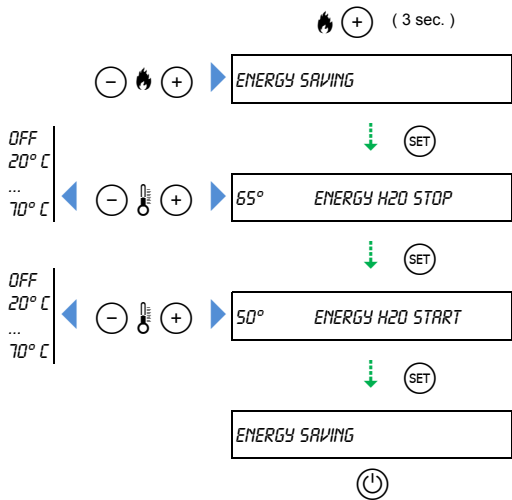

ENERGY H2O STOP

Définit la valeur d'extinction du produit par rapport à la température relevée par la sonde S1.

Si la fonction STOP est sur OFF, une fois la température relevée par la sonde S1 atteinte, le produit fonctionnera de manière traditionnelle en modulant la puissance sans s'éteindre.

i Valeur réglable entre 20 et 70°C.

ENERGY H2O START

Définit la valeur d'allumage du produit par rapport à la température relevée par la sonde S1.

Si la fonction START est sur OFF, le produit ne démarre pas la phase d'allumage après l'extinction automatique et reste éteint.

i Valeur réglable entre 20 et 70°C.

14 ACTIVER LE SIGNAL SONORE (SONNERIE)

La fonction SONNERIE permet de gérer le fonctionnement du signal sonore provenant de l'appareil en cas d'avertissement de messages-alarmes.

SONNERIE ON

Le signal sonore est activé

SONNERIE OFF

Le signal sonore est désactivé

i Tout en étant réglé sur OFF, l'avertisseur reste toujours actif en cas d'intervention des avertissements de sécurité.

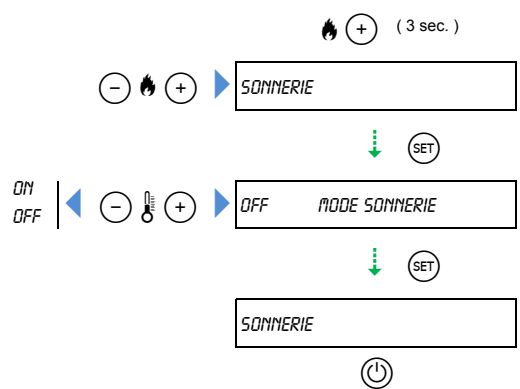

15 DISPLAY ECO

La fonction DISPLAY ECO permet de programmer l'extinction de l'afficheur.

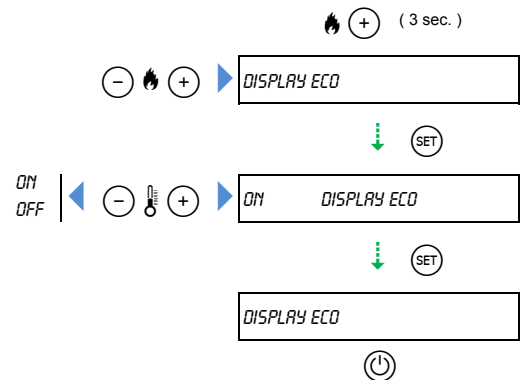

DISPLAY ECO ON

Si le clavier est inactivé pendant plus d'1 minute, l'afficheur s'éteint. Seul un point lumineux indiquant que l'appareil est allumé apparaît sur l'afficheur.

DISPLAY ECO OFF

L'afficheur reste toujours allumé.

16 INSTALLATEUR

i Les fonctions du menu INSTALLATEUR sont réservées au personnel spécialisé et doivent être effectuées en phase d'installation.

En fonction du produit, certaines des indications peuvent ne pas être visibles.

16.1 FONCTIONNEMENT AVEC THERMOSTAT EXTÉRIEUR

La fonction THERMOSTAT EXTÉRIEUR permet de régler le fonctionnement du produit à travers un contact extérieur, comme par exemple un thermostat d'ambiance extérieur.

i Pour le raccordement électrique, consulter le manuel "INFORMATIONS SUR LE PRODUIT, INSTALLATION ET ENTRETIEN" au paragraphe "BRANCHEMENTS ÉLECTRIQUES".

- Le contact externe peut être normalement ouvert ou normalement fermé : effectuez le bon réglage dans le menu.

! Si la fonction de THERMOSTAT EXTÉRIEUR STOP est activée, il n'est pas possible d'activer la modalité ENERGY SAVING et vice-versa.

Pour activer le thermostat extérieur, régler la température ambiante désirée sur le thermostat extérieur.

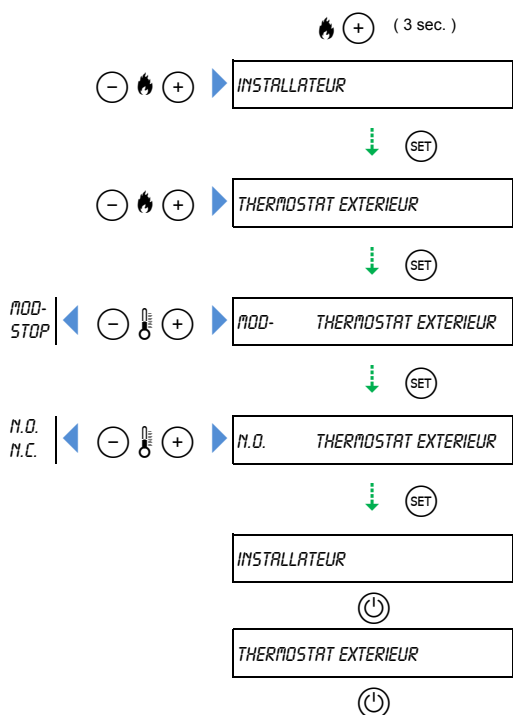

THERMOSTAT EXTÉRIEUR MODULAT

Une fois que la température réglée sur le thermostat est atteinte, la puissance du produit passe à la puissance minimum.

THERMOSTAT EXTÉRIEUR STOP

Lorsque la température programmée sur le thermostat sera atteinte, la phase d'extinction s'active et le produit se met en état d'attente. Lorsque la température descend en-dessous de la valeur programmée sur le thermostat, le produit s'allume à nouveau.

THERMOSTAT EXTÉRIEUR N-O (T-EXT N-O)

Sélectionnez l'option THERMOSTAT EXTÉRIEUR N-O si le produit est raccordé à un contact normalement ouvert.

Lorsque le contact est ouvert, l'appareil fonctionne normalement. Lorsque le contact ferme le circuit électrique, l'appareil entre en MODULER ou STOP.

THERMOSTAT EXTÉRIEUR N-C (T-EXT N-C)

Sélectionnez l'option THERMOSTAT EXTÉRIEUR N-C si le produit est raccordé à un contact normalement fermé.

Lorsque le contact est fermé, l'appareil fonctionne normalement. Lorsque le contact ouvre le circuit électrique, l'appareil entre en MODULER ou STOP.

Message « T »

Il indique que la fonction THERMOSTAT EXTÉRIEUR STOP est activée.

Message "TERM EXT OK"

Il indique l'atteinte de la valeur de la température programmée dans la fonction STOP, le produit lance alors la phase d'extinction et entre en état d'attente.

i Si l'appareil est éteint manuellement, la programmation n'a aucun effet et l'appareil ne se rallumera pas de façon automatique.

- Dans ce cas, pour rallumer le produit, un nouveau démarrage manuel est nécessaire..

16.2 CONTROLE AUX

La fonction CONTROLE AUX permet de fournir au raccordement électrique correspondant un signal de sortie pour alimenter des accessoires extérieurs (relais, électrovanne) une fois la valeur de la température réglée atteinte ou dépassée.

i Pour le raccordement électrique, consulter le manuel "INFORMATIONS SUR LE PRODUIT, INSTALLATION ET ENTRETIEN" au paragraphe "CONTROLE AUX (AUX)".

! Si le KIT VENTILATION n'est pas possible, activez la fonction CONTROLE AUX.

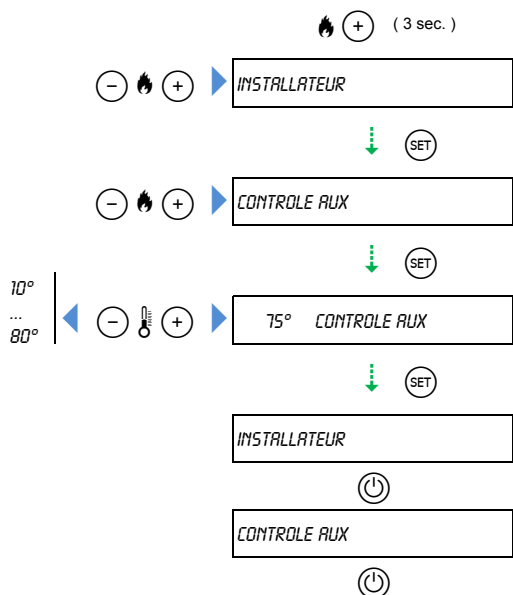

16.3 ACTIVER VENTILATEUR

i Fonction présente seulement sur certains appareils.

! Si le KIT VENTILATION n'est pas possible, activez la fonction CONTROLE AUX.

La fonction ACTIVER VENTILATEUR permet d'activer le ventilateur d'air chaud supplémentaire installé avec le KIT VENTILATION.

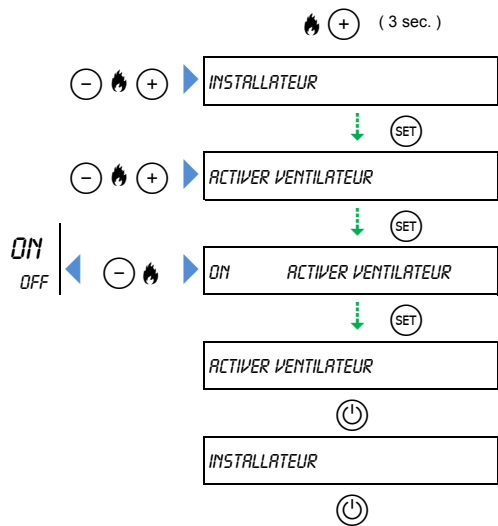

ACTIVER VENTILATEUR ON

Le fonctionnement du ventilateur est activé.

ACTIVER VENTILATEUR OFF

Le fonctionnement du ventilateur est désactivé.

16.4 COURBE POMPE

La fonction COURBE POMPE permet de modifier la courbe de travail débit-hauteur manométrique configurée en usine. Il est déconseillé de diminuer la configuration faite en usine. Consultez le manuel « *INFORMATIONS SUR LE PRODUIT, INSTALLATION ET ENTRETIEN* » à la rubrique « *ACCESSOIRES SUR DEMANDE* ».

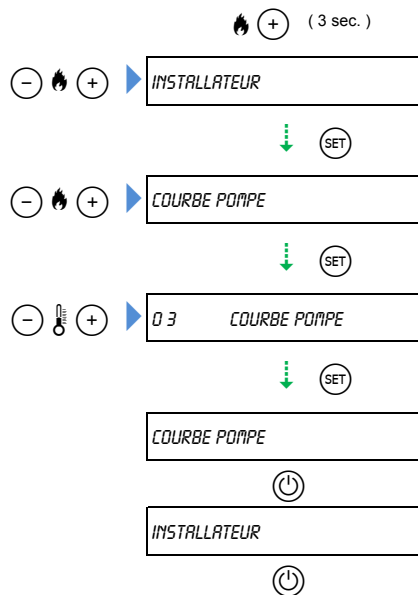

i Le réglage d'usine est sur 3. Nous vous conseillons de diminuer cette valeur.

16.5 MENU EAU

La fonction MENU EAU permet de fournir les indications sur comment effectuer le raccordement sur l'installation de chauffage. Ainsi, le produit adapte et optimise son fonctionnement en fonction du type d'installation.

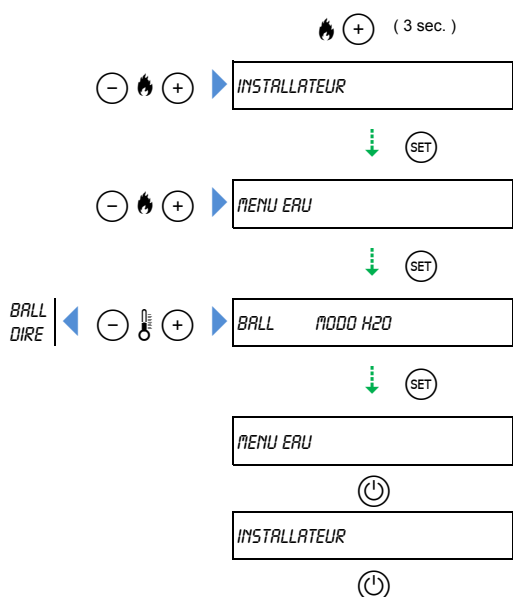
**DIRECT**

Sélectionner l'option DIRECT si le produit est raccordé directement sur l'installation de chauffage.

BALLON

Sélectionner l'option BALLON si le produit est relié à l'installation de chauffage non directement mais via un ballon.

16.6 EAU SANITAIRE

En fonction de la typologie du produit que vous avez choisi, il est possible de produire de l'eau chaude sanitaire:

- à l'aide d'un échangeur à plaques installé sur la machine (uniquement sur les modèles ACS avec prédisposition de série)
- grâce à un ballon sanitaire extérieur, en raccordant une sonde appropriée au raccord électrique S2 et une vanne à 3 voies au raccord électrique V3V.

i Pour plus de détails sur les raccordements électriques « S2 » et « V3V » et des informations complémentaires, consulter le manuel "INFORMATIONS SUR LE PRODUIT, INSTALLATION ET ENTRETIEN" au paragraphe "INSTALLATION".

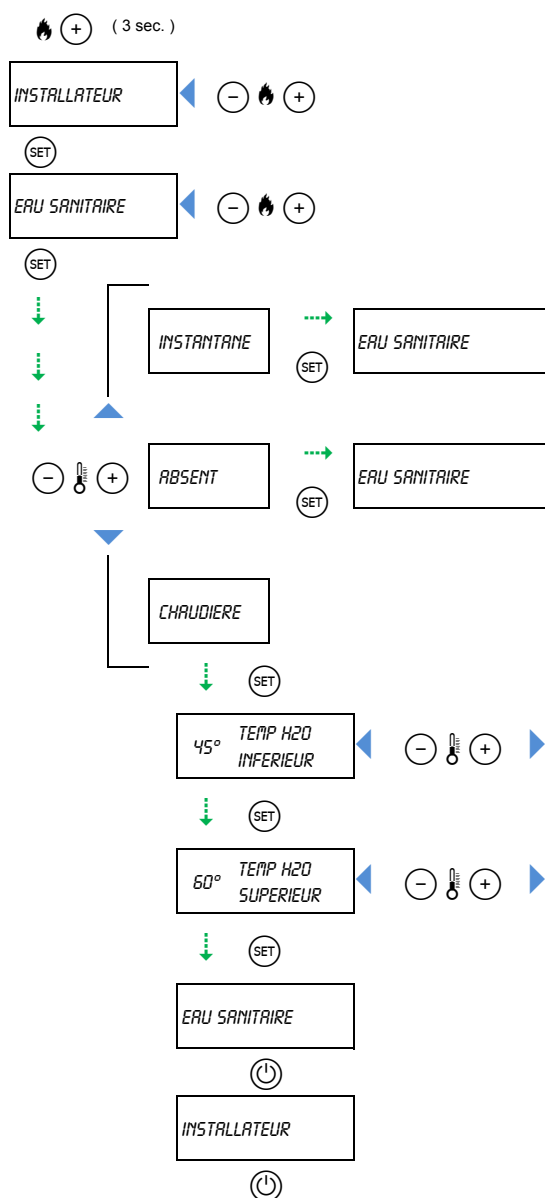
**SANITAIRE ABSENTE**

Sélectionnez l'option SANITAIRE ABSENTE s'il n'y a pas d'eau chaude sanitaire.

SANITAIRE INSTANTANÉE

Sélectionnez l'option SANITAIRE INSTANTANÉE si la production d'eau chaude sanitaire se fait à travers l'échangeur à plaques installé à l'intérieur de la machine.

Programmez dans ACTIV. TEMP. ACS la température de l'eau chaude sanitaire souhaitée.

SANITAIRE CHAUDIERE

Sélectionner l'option SANITAIRE CHAUDIERE si la production d'eau chaude sanitaire se fait par ballon sanitaire extérieur.

Le principe de fonctionnement est le suivant :

- lorsque la température du ballon sanitaire relevée par la sonde S2 atteint la valeur de TEMP H2O INFÉRIEURE programmée (exemple 45°C), la chaleur est transmise au ballon sanitaire, la tension est fournie à la connexion « V3V-SAN. » (si présente) et la vanne à 3 voies commute en sanitaire ; si l'appareil est en état d'attente, signalé par l'indication « ENERGY OK », une nouvelle phase d'allumage est alors activée

- lorsque la température du ballon sanitaire relevée par la sonde S2 atteint la valeur de TEMP H2O SUPÉRIEURE programmée (exemple 60°C), la chaleur n'est plus transmise au ballon sanitaire, la tension est fournie à la connexion « V3V-RISC. » (si présente) et la vanne à 3 voies commute en chauffage ; s'il n'y a aucune ultérieure demande d'eau chaude, même provenant de l'installation de chauffage, l'appareil s'éteint et se met en état d'attente ; l'afficheur indique « ENERGY OK ».

16.7 ACTIVATION ANTI-CONDENSATION

i Fonction présente seulement sur certains appareils.

La fonction ACTIVER ANTI-CONDENSATION permet d'activer la vanne anti-condensation interne (accessoire sur demande) pour éviter la formation de condensation dans la chaudière.

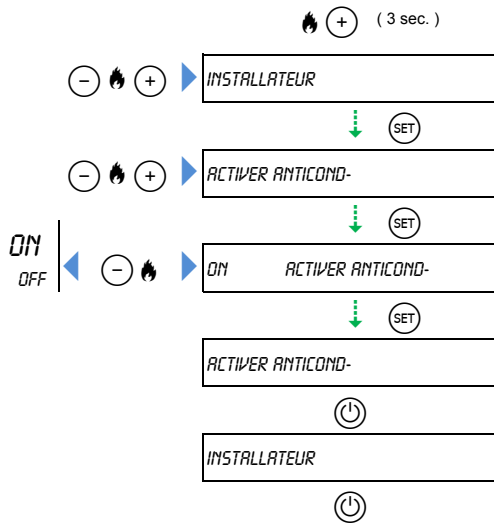

Le principe de fonctionnement est le suivant :

- lorsque la température relevée par la sonde de retour est inférieure à la valeur d'usine (ex. 40°C), la vanne anti-condensation reçoit en provenance de la centrale électronique la commande de dévier l'eau à la sortie de la chaudière directement vers l'entrée de la chaudière sans que l'échange de chaleur vers l'installation de chauffage se produise
- lorsque la température relevée par la sonde de retour atteint la valeur d'usine pré-réglée (ex. 50°C), la vanne anti-condensation reçoit depuis la centrale électronique la commande de dévier l'eau à la sortie de la chaudière vers l'installation de chauffage.

ACTIVER ANTI-CONDENSATION ON

le fonctionnement de la vanne et de la sonde de retour est activé.

ACTIVER ANTI-CONDENSATION OFF

Le fonctionnement de la vanne et de la sonde anti-retour est désactivé.

16.8 MÉMOIRE COMPTEUR

La fonction MÉMOIRE COMPTEUR affiche des informations sur:

- 1 heures de vie totales du produit
- 2 heures de vie partielles du produit: datent de la dernière remise à zéro effectuée par du personnel spécialisé en cas d'intervention d'entretien technique. Leur remise à zéro n'est pas autorisé à l'utilisateur
- 3 nombre d'allumages effectués
- 4 5 derniers signaux de sécurité
- 5 ordre progressif d'avertissement des signaux de sécurité.

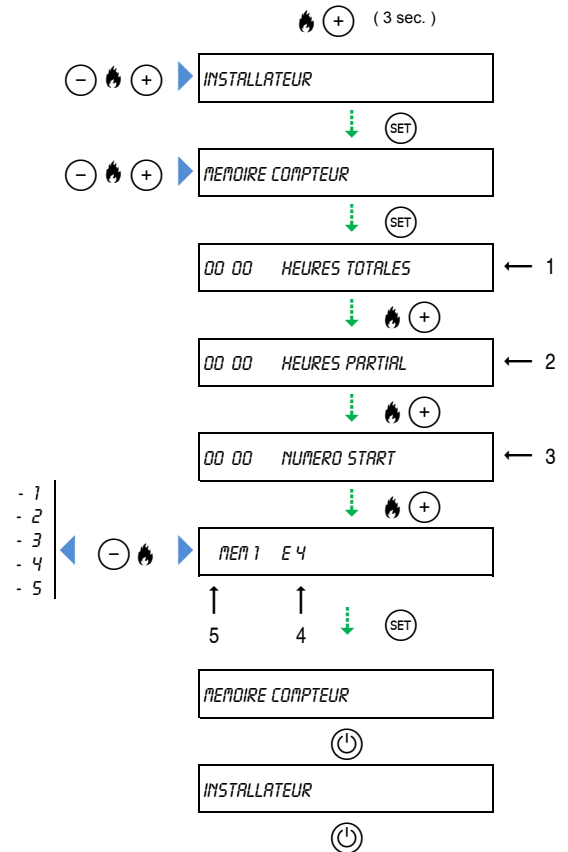

16.9 PARAMÈTRES

Les fonctions du menu PARAMÈTRES sont exclusivement réservées au C.A.T. (centre d'assistance technique autorisé) et exigent un code d'accès.

17 ETAT DU POËLE

La fonction ETAT DU POELE affiche des informations (destinées à un technicien spécialisé) sur :

- 1 température relevée par la sonde des fumées
 - 2 vitesse de rotation de l'aspirateur des fumées
 - 3 vitesse de chargement de la cochlee
 - 4 température de l'eau relevée par la sonde dans la chaudière
 - 5 température de l'eau relevée par la sonde sur le retour (*)
 - 6 température de l'eau relevée par la sonde S1
 - 7 température de l'eau relevée par la sonde S2
 - 8 pression relevée par le transducteur de pression (*)
 - 9 fonctionnement du fluxostat (pour les modèles ACS) ON/OFF (*)
- (*) options visibles seulement sur certains modèles

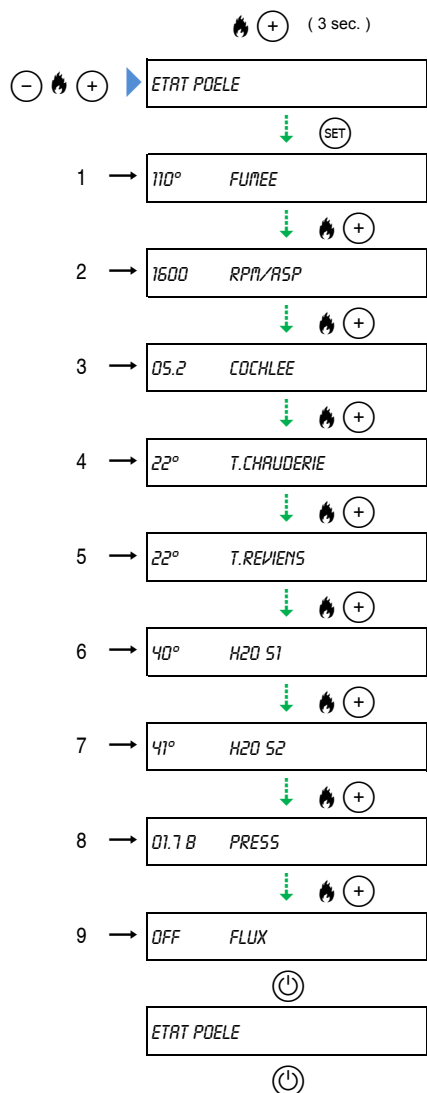

18 MESSAGES - AVERTISSEMENTS DE SÉCURITÉ - ANOMALIES

18.1 MESSAGES

Ci-dessous sont décrits les avertissements susceptibles de s'afficher durant le fonctionnement du produit et les éventuelles interventions à effectuer.

Certains des messages indiqués peuvent ne pas être liés à votre produit.

Message « NETTOYAGE BRASERO »

Il signale que le nettoyage automatique du brasero est actif. Selon le fonctionnement du produit, les temps d'activation sont variables. Cette opération est nécessaire dans le but d'éliminer des dépôts de cendres ou des mâchefers qui empêchent le bon fonctionnement du produit et qui doivent être enlevés.



Aucune intervention de l'utilisateur n'est nécessaire.

Message « VIDER BRASERO »

VIDER LE BRASERO ET APPUYER SUR ON/OFF

Il signale que l'utilisateur doit effectuer une procédure de nettoyage du brasero.

Il apparaît par exemple si le produit a été éteint, volontairement ou par coupure de courant, pendant les phases de démarrage.



Ne videz pas le brasier dans le réservoir car il pourrait encore y avoir des granulés imbrûlés.

- Contrôlez que le brasero soit placé correctement dans son siège et poussé vers la partie du trou d'allumage.



Ne pas vider les granulés imbrûlés dans le brasier peut provoquer, lors d'un nouvel allumage, la formation consistante de gaz/fumées imbrûlés à l'intérieur du foyer qui en l'absence de flamme peuvent compromettre la sécurité.

- Une quantité importante de gaz/fumées imbrûlés à l'intérieur du foyer peut provoquer l'inflammation de la flamme soudaine et dans certains cas, peut causer l'éclatement du verre.
- Si des gaz/fumées imbrûlés se forment à l'intérieur du foyer, dans des appareils dotés d'une alimentation électrique, ne débranchez pas l'alimentation électrique.

- i** Lors de l'extinction de l'aspirateur des fumées,:
- assurez-vous que la combustion des granulés restés dans le brasier soit terminée et que l'aspirateur des fumées soit éteint
 - ouvrez la porte, allumez le brasero et videz-le des granulés imbrûlés
 - remplacez le brasero dans son siège et refermez la porte.

L'utilisateur doit confirmer depuis le menu la réalisation de cette opération.

VIDER LE BRASERO ET APPUYER SUR ON/OFF



OFF

- i** Si, suite à la pression de la touche ON/OFF, apparaît le message « PELLETT ÉPUISE », il est possible de poursuivre avec la commande seulement après avoir rempli le réservoir de granulés. Consultez l'option « PELLETT ÉPUISE ».

Message « RÉSERVE PELLETT »

Il signale l'éventuelle absence de combustible dans le réservoir. Quand la quantité de combustible atteint le niveau minimum prévu, l'appareil se met à la puissance minimale et l'afficheur visualise l'inscription « RÉSERVE PELLETT » ainsi que les minutes restantes avant l'épuisement, en alternance avec la visualisation normale (niveau de puissance réglé, heure et température). Un signal sonore composé de 3 « bips » est prévu toutes les 5 minutes. Une fois que le délai programmé s'est écoulé, un « bip » d'environ 3 secondes est émis afin de signaler l'extinction du produit.

- i** Une fois le produit éteint, l'afficheur indique « PELLETT ÉPUISE » et tout éventuel allumage sans avoir pourvu au chargement du réservoir à granulés sera refusé.

- i** Il faut remplir de réservoir de granulés.

Message « PELLETT ÉPUISE »

Il signale l'absence de granulés dans le réservoir.

- i** Il faut remplir de réservoir de granulés. **SANS L'AJOUT DE GRANULÉS, D'ULTÉRIEURES COMMANDES ET D'ÉVENTUELS ALLUMAGES SERONT REFUSÉS.**

Message « SERVICE »

Il signale le moment pour un éventuel entretien programmé de l'appareil. Une fois que l'appareil a atteint 2000 heures d'activité, et avec le produit à l'arrêt, la mention « SERVICE » apparaît. Il faut procéder à une intervention d'entretien effectuée par un centre d'assistance technique pour les opérations de nettoyage et d'entretien soignées permettant de continuer à garantir des prestations et une sécurité fiables.

- i** Le produit peut être utilisé mais il faut faire intervenir un C.A.T. (centre d'assistance technique agréé).

Message « RÉDUCTION PUISSANCE »

Il signale que la température des fumées relevée a dépassé les limites réglées. Le produit se met donc à la puissance minimale pendant le temps nécessaire pour revenir dans les limites réglées. Cette opération est nécessaire pour favoriser l'élimination de la chaleur en excès pour préserver l'appareil d'éventuelles surchauffes.

- i** Aucune intervention de l'utilisateur n'est nécessaire.

Message « DANGER GEL »

Il signale que le circulateur s'est activé du fait du danger de gel de l'eau dans la chaudière. Quand la température de l'eau dans la chaudière est inférieure ou égale à 5°C, l'appareil émet un signal sonore et le circulateur s'active pour empêcher l'eau de geler. Si cette limite de congélation est dépassée, le message disparaît et le circulateur s'arrête.

- i** Si le message persiste dans le temps, cela signifie que les températures sont très basses et qu'il est conseillé d'allumer le produit pendant le temps nécessaire pour relever la température.

Message «HOT CHAUDIÈRE»

Indique l'une des situations suivantes :

- la température de l'eau dans la chaudière a dépassé le seuil pré-réglé (80°C)
- la température de l'eau dans le conduit de retour, pour les modèles pourvus d'une sonde NTC de retour, a dépassé le seuil pré-réglé (70°C).

Dans les deux cas, le produit lance la phase d'extinction et se met en état d'attente. Lorsque tous les paramètres sont revenus aux niveaux de sécurité, le produit active un nouvel allumage.

Message "TERM EXT OK"

- i** Consulter l'option "FONCTIONNEMENT AVEC THERMOSTAT EXTÉRIEUR".

Message « T »

- i** Consulter l'option "FONCTIONNEMENT AVEC THERMOSTAT EXTÉRIEUR".

Message « E »

 Consulter l'option "ENERGY SAVING".

Message « ENERGY OK »

 Consulter l'option "ENERGY SAVING".

Message « REFROIDISSEMENT »

 Consulter l'option "REDÉMARRAGE EN PHASE D'EXTINCTION".

Message « REDEMARRAGE MANQUE DE TENSION »

 Consulter l'option "AUTRES ANOMALIES - INTERRUPTION DE COURANT ÉLECTRIQUE".

Message « NO CHARGE »

 Consulter l'option "CHARGEMENT COCHLEE".

18.2 AVERTISSEMENTS DE SÉCURITÉ

Ci-dessous, vous trouverez les avertissements accompagnés de signalisations sonores qui peuvent être activées en cas d'anomalies de fonctionnement.

 Toutes les opérations doivent être effectuées avec le feu éteint, avec l'appareil complètement froid et avec le câble d'alimentation électrique du produit, et/ou d'éventuels accessoires installés, débranché.

- Toute modification non autorisée apportée sur l'appareil et/ou l'utilisation de pièces détachées non originales, tout entretien inefficace ou absent, utilisation et installation qui ne respectent pas ce que prescrivent les réglementations et le constructeur, outre à créer des situations de danger pour l'opérateur, annulent la garantie et dégagent le fabricant de toute responsabilité.
- Dans les cas susmentionnés, l'éventuelle intervention du C.A.T. n'est pas couverte par la garantie car ce problème n'est pas imputable à un défaut de l'appareil.

 Certaines des interventions décrites peuvent être réalisées par l'utilisateur tandis que d'autres doivent être confiées au C.A.T. (centre d'assistance technique agréée).

- Pour résoudre les dysfonctionnements et pour les réparations qui nécessitent une intervention sur des composants à l'intérieur du revêtement ou du foyer, il est nécessaire de contacter des personnes qualifiées, conformément aux normes en vigueur. Par conséquent, nous vous conseillons de vous adresser exclusivement au C.A.T.
- Contactez les C.A.T. uniquement après avoir soigneusement consulté toutes les instructions jointes au produit et aux éventuels accessoires.

 Consulter l'option "AVERTISSEMENTS DE SÉCURITÉ : COMMENT INTERVENIR".

Avvertissement "E1"

Le pressostat est intervenu. L'alimentation électrique est interrompue au niveau de la cochlée de chargement en bloquant ainsi l'alimentation en granulés au brasero et lance le processus d'extinction de l'appareil.

POSSIBLES CAUSES**ACTIONS****Interventions possibles de l'utilisateur**

Défaut de nettoyage du brasero	Contrôlez que le brasero ne soit pas obstrué par les granulés ou les résidus de combustion. Consultez le manuel "INFORMATIONS SUR LE PRODUIT, L'INSTALLATION ET L'ENTRETIEN" au paragraphe "NETTOYAGE BRASERO ET SUPPORT BRASERO"
Entrée de l'air dans le foyer	Contrôlez la fermeture de la porte du foyer et la fermeture du tiroir à cendres externe au foyer (si présent)

Opérations qui exigent l'intervention du C.A.T.

Dispositif d'évacuation des fumées bouché - absence de tirage	Contrôle et nettoyage du système d'évacuation des fumées
Système d'évacuation trop long	Contrôlez la bonne installation de l'appareil et de l'installation
Joints de la porte et du conduit d'évacuation des fumées détériorés	Contrôle et éventuel remplacement par des pièces originales
Raccord de tuyau flexible de l'indicateur de vide obstrué	Démontage et nettoyage du raccord de tuyau flexible de raccordement de l'indicateur de vide
Tuyau en silicone de l'indicateur de vide bouché ou cassé	Démontage et nettoyage du tuyau en silicone et éventuel remplacement par des pièces de rechanges originales
Aspirateur des fumées défec-tueux	Contrôle et éventuel remplacement par des pièces originales
Carte électronique défec-tueuse	Contrôle et éventuel remplacement par des pièces originales
Moteur de la cochlée en panne	Contrôle et éventuel remplacement par des pièces originales

Avertissement "E2"

Une anomalie au niveau du pressostat a été rencontré au moment de l'allumage du produit. Le processus d'extinction est lancé.

POSSIBLES CAUSES**ACTIONS****Opérations qui exigent l'intervention du C.A.T.**

Pressostat défectueux	Contrôle et éventuel remplacement par des pièces originales
Tirage excessif du conduit de cheminée ou des conditions atmosphériques défavorables	Contrôle et éventuelle vérification du conduit
Moteur de la cochlée en panne	Contrôle, vérification des branchements selon le schéma électrique et l'éventuelle remplacement par des pièces originales

Avertissement "E3"

La température de l'eau dans la chaudière a dépassé le seuil pré-réglé et le thermostat est intervenu. L'alimentation électrique à la cochlée est interrompue en bloquant ainsi l'alimentation en granulés au brasier et en lançant le processus d'extinction de l'appareil.

POSSIBLES CAUSES**ACTIONS****Opérations qui exigent l'intervention du C.A.T.**

Dispositif d'évacuation des fumées bouché	Contrôle et nettoyage du système d'évacuation des fumées
Problèmes d'élimination de la chaleur	Contrôle de la bonne installation de l'appareil (raccords hydrauliques, dimensionnement thermique erroné, circulation dans l'installation non appropriée, présence d'air dans l'installation)
Circulateur ne fonctionnant pas correctement	Contrôlez le fonctionnement, évacuez l'air du circulateur
Thermostat défectueux ou raccordé de manière erronée	Contrôle, vérification des branchements selon le schéma électrique et l'éventuelle remplacement par des pièces originales
Carte électronique défectueuse	Contrôle et éventuel remplacement par des pièces originales



Si l'appareil est pourvu d'un thermostat à réarmement manuel, il est alors nécessaire de pourvoir manuellement au réarmement de celui-ci. Consultez le manuel "INFORMATIONS SUR LE PRODUIT, L'INSTALLATION ET L'ENTRETIEN" au paragraphe "DISPOSITIFS DE SÉCURITÉ" et "NETTOYAGE ET ENTRETIEN".

Avertissement "E4"

La température relevée par la sonde des fumées a dépassé les limites de sécurité préfixées. L'alimentation électrique est interrompue au niveau de la cochlée de chargement en bloquant ainsi l'alimentation en granulés au brasero et lance le processus d'extinction de l'appareil.

POSSIBLES CAUSES**ACTIONS****Interventions possibles de l'utilisateur**

Utilisation de granulés non conformes (type, composition, dimension, etc.)	Consulter l'option "COMBUSTIBLE"
--	----------------------------------

Opérations qui exigent l'intervention du C.A.T.

Dispositif d'évacuation des fumées bouché - absence de tirage	Contrôle et nettoyage du système d'évacuation des fumées
Problèmes de ventilation et d'élimination de la chaleur	Contrôle de la bonne installation de l'appareil (distances de sécurité, aération, paramètres, longueur d'évacuation des fumées élevée)
Carte électronique défectueuse	Contrôle et éventuel remplacement par des pièces originales
Sonde de contrôle de température de fumées défectueuse ou raccordée de manière erronée	Contrôle, vérification des branchements selon le schéma électrique et l'éventuelle remplacement par des pièces originales
Paramétrage erroné	Contrôle correct du paramétrage

Avertissement "E7"

La température relevée par la sonde des fumées et descendue en-dessous de la température minimale de fonctionnement. Le processus d'extinction de l'appareil est lancé.

POSSIBLES CAUSES**ACTIONS****Interventions possibles de l'utilisateur**

Réservoir vide ou vidange irrégulière	Contrôlez la quantité des granulés dans le réservoir et si nécessaire, remplissez-le. Consulter l'option "COMBUSTIBLE"
---------------------------------------	--

Utilisation de granulés non conformes (type, composition, dimension, etc.)	Consulter l'option "COMBUSTIBLE"
--	----------------------------------

Défaut de nettoyage du brasero	Contrôlez que le brasero ne soit pas obstrué par les granulés ou les résidus de combustion. Consultez le manuel "INFORMATIONS SUR LE PRODUIT, L'INSTALLATION ET L'ENTRETIEN" au paragraphe "NETTOYAGE BRASERO ET SUPPORT BRASERO"
--------------------------------	---

Opérations qui exigent l'intervention du C.A.T.

Carte électronique défectueuse	Contrôle et éventuel remplacement par des pièces originales
--------------------------------	---

Avertissement "E8"

Un dysfonctionnement de la sonde des fumées a été signalé.

POSSIBLES CAUSES**ACTIONS****Opérations qui exigent l'intervention du C.A.T.**

Carte électronique défectueuse	Contrôle et éventuel remplacement par des pièces originales
--------------------------------	---

Sonde de contrôle de la température des fumées défectueuse, accidentellement déconnectée de son siège ou mal connectée	Contrôle, vérification des branchements selon le schéma électrique et l'éventuelle remplacement par des pièces originales
--	---

Avertissement "E9"

Durant l'allumage, le produit n'a pas atteint le seuil de température d'allumage durant le temps prévu.

POSSIBLES CAUSES**ACTIONS****Interventions possibles de l'utilisateur**

Réservoir vide ou vidange irrégulière	Contrôlez la quantité des granulés dans le réservoir et si nécessaire, remplissez-le. Consulter l'option " <i>COMBUSTIBLE</i> "
---------------------------------------	---

Utilisation de granulés non conformes (type, composition, dimension, etc.)	Consulter l'option " <i>COMBUSTIBLE</i> "
--	---

La cochlée ne s'est pas chargée entièrement	Consulter l'option " <i>CHARGEMENT COCHLÉE</i> "
---	--

Défaut de nettoyage du brasero	Contrôlez que le brasero ne soit pas obstrué par les granulés ou les résidus de combustion. Consultez le manuel " <i>INFORMATIONS SUR LE PRODUIT, L'INSTALLATION ET L'ENTRETIEN</i> " au paragraphe " <i>NETTOYAGE BRASERO ET SUPPORT BRASERO</i> "
--------------------------------	---

Opérations qui exigent l'intervention du C.A.T.

Allumeur défectueux ou déconnecté	Contrôle et éventuel remplacement par des pièces originales
-----------------------------------	---

Carte électronique défectueuse	Contrôle et éventuel remplacement par des pièces originales
--------------------------------	---

Avertissement "E10"

Un dysfonctionnement de la sonde de température de l'eau de la chaudière a été signalé.

Le processus d'extinction de l'appareil est lancé.

POSSIBLES CAUSES**ACTIONS****Opérations qui exigent l'intervention du C.A.T.**

Sonde de température de l'eau de chaudière défectueuse ou déconnectée	Contrôle, vérification des branchements selon le schéma électrique et l'éventuelle remplacement par des pièces originales
---	---

Carte électronique défectueuse	Contrôle et éventuel remplacement par des pièces originales
--------------------------------	---

Avertissement "E12"

Un dysfonctionnement de l'aspirateur des fumées a été signalé.

Le processus d'extinction de l'appareil est lancé.

POSSIBLES CAUSES**ACTIONS****Opérations qui exigent l'intervention du C.A.T.**

Encodeur défectueux ou déconnecté	Contrôle, vérification des branchements selon le schéma électrique et l'éventuelle remplacement par des pièces originales
-----------------------------------	---

Carte électronique défectueuse	Contrôle et éventuel remplacement par des pièces originales
--------------------------------	---

Fusibles de protection	Contrôle et éventuel remplacement par des pièces originales
------------------------	---

Avertissement "E13"

La température de l'eau dans la chaudière a dépassé le seuil pré-réglé (90°C).

Le processus d'extinction est lancé.

POSSIBLES CAUSES**ACTIONS****Opérations qui exigent l'intervention du C.A.T.**

Problèmes d'élimination de la chaleur	Contrôle de la bonne installation de l'appareil (raccords hydrauliques, dimensionnement thermique erroné, circulation dans l'installation non appropriée, présence d'air dans l'installation)
---------------------------------------	---

Circulateur ne fonctionnant pas correctement	Contrôlez le fonctionnement, évacuez l'air du circulateur
--	---

Carte électronique défectueuse	Contrôle et éventuel remplacement par des pièces originales
--------------------------------	---

Avertissement "E14"

Le produit n'a pas atteint le seuil de température d'allumage dans le temps prévu.

POSSIBLES CAUSES	ACTIONS
Interventions possibles de l'utilisateur	
Réservoir vide ou vidange irrégulière	Contrôlez la quantité des granulés dans le réservoir et si nécessaire, remplissez-le. Consultez l'option "COMBUSTIBLE"
Utilisation de granulés non conformes (type, composition, dimension, etc.)	Consulter l'option "COMBUSTIBLE"
Défaut de nettoyage du brasero	Contrôlez que le brasero ne soit pas obstrué par les granulés ou les résidus de combustion. Consultez le manuel "INFORMATIONS SUR LE PRODUIT, L'INSTALLATION ET L'ENTRETIEN" au paragraphe "NETTOYAGE BRASERO ET SUPPORT BRASERO"

Opérations qui exigent l'intervention du C.A.T.

Carte électronique défectueuse	Contrôle et éventuel remplacement par des pièces originales
--------------------------------	---

Avertissement "E16"

 Présent uniquement sur les modèles avec pressostat hydraulique.

La pression relevée par le pressostat hydraulique est trop élevée ou trop basse pour permettre le fonctionnement de l'appareil. Le processus d'extinction de l'appareil est lancé.

POSSIBLES CAUSES	ACTIONS
Interventions possibles de l'utilisateur	
Pression trop basse - absence de remplissage de l'installation	Vérifier que la pression de l'installation à froid soit de 1,5. Consultez le manuel "INFORMATIONS SUR LE PRODUIT, L'INSTALLATION ET L'ENTRETIEN" au paragraphe "REPLISSAGE DE L'INSTALLATION"
Pression trop élevée	Vérifiez que la pression de l'installation à froid soit de 1,5 bar. Si elle devait être trop élevée, déchargez l'installation jusqu'à obtenir la pression indiquée ci-dessus
Opérations qui exigent l'intervention du C.A.T.	
Pressostat hydraulique défectueux	Contrôle et éventuel remplacement par des pièces originales
Carte électronique défectueuse	Contrôle et éventuel remplacement par des pièces originales

Avertissement "E17"

 Présent uniquement sur les modèles avec la sonde NTC de retour.

Un dysfonctionnement de la sonde de température de l'eau de retour dans l'installation a été signalé. Le processus d'extinction de l'appareil est lancé.

POSSIBLES CAUSES	ACTIONS
Opérations qui exigent l'intervention du C.A.T.	
Sonde de température de l'eau de retour dans l'installation défectueuse ou déconnectée	Contrôle, vérification des branchements selon le schéma électrique et l'éventuelle remplacement par des pièces originales
Carte électronique défectueuse	Contrôle et éventuel remplacement par des pièces originales

Alarme « E18 »

Le capteur d'ouverture de la porte a détecté la non ou mauvaise fermeture de la porte.. L'alimentation électrique à la cochlée est interrompue en bloquant ainsi l'alimentation en granulés au brasier et en lançant le processus d'extinction de l'appareil.

POSSIBLES CAUSES	ACTIONS
Interventions possibles de l'utilisateur	
Porte ouverte	Contrôlez si la porte du foyer est fermée
Opérations qui exigent l'intervention du C.A.T.	
Capteur d'ouverture de la porte défectueux ou mal raccordé	Contrôle, vérification des branchements selon le schéma électrique et l'éventuelle remplacement par des pièces originales

18.3 AUTRES ANOMALIES



Si durant le fonctionnement de la fumée s'échappe d'une quelconque partie de l'appareil ou du canal des fumées, éteignez immédiatement l'appareil et aérez le local. Une fois refroidi, contrôlez la raison de la fuite et si nécessaire, contactez le C.A.T.

Échecs d'allumage fréquentes

Divers échecs d'allumage de l'appareil, régulièrement fréquents, pourraient être dus à :

- la composition ou la dimension des granulés ne sont pas conforme aux spécifications figurant dans la présente notice (faire référence au paragraphe "COMBUSTIBLE")
- la tension du réseau soit insuffisante.



Dans les cas susmentionnés, l'éventuelle intervention du C.A.T. n'est pas couverte par la garantie car ce problème n'est pas imputable à un défaut de l'appareil.

Le panneau de commandes ne s'allume pas

POSSIBLES CAUSES	ACTIONS
Interventions possibles de l'utilisateur	
Absence d'alimentation électrique dans l'habitation	Faire vérifier l'installation électrique de l'habitation
L'appareil n'est pas sous tension	Vérifier que la fiche soit bien branchée au réseau et à l'appareil, et que d'éventuels interrupteurs de l'installation électrique soient actifs
Fusible de protection sur la prise d'alimentation brûlé (si elle est située à l'extérieur du produit sans le besoin de retirer des parties du revêtement)	Contrôle et éventuel remplacement par des pièces originales. Consulter le manuel "INFORMATIONS SUR LE PRODUIT, INSTALLATION ET ENTRETIEN" à l'option "REMPLACEMENT DES FUSIBLES"
Opérations qui exigent l'intervention du C.A.T.	
Fusibles de protection	Contrôle et éventuel remplacement par des pièces originales
Câble d'alimentation défectueux	Contrôle et éventuel remplacement par des pièces originales
Panneau de commandes défectueux	Contrôle et éventuel remplacement par des pièces originales
Câble de raccordement au panneau de commandes défectueux	Contrôle et éventuel remplacement par des pièces originales
Carte électronique défectueuse	Contrôle et éventuel remplacement par des pièces originales

L'appareil fonctionne pendant 10 minutes et s'arrête

Cette situation est accompagnée d'avertissements de sécurité, par conséquent veuillez consulter les explications relatives aux avertissements qui apparaissent.

Interruption de courant électrique (absence de tension)

Durant le fonctionnement, il est possible qu'une coupure de courant se présente (absence de tension). Voici ce qui se passe selon les situations:

Pendant l'allumage

- Une fois le courant rétabli, l'appareil se réactive et la procédure d'extinction commence.

Pendant le fonctionnement:

pendant un délai inférieur à 30 secondes

- une fois le courant rétabli, l'appareil continue de fonctionner normalement.

pendant un délai de 30 à 60 secondes

- une fois le courant rétabli, l'appareil s'éteint et si les conditions le permettent, il se rallume.

pendant un délai supérieur à 60 secondes

- Une fois le courant rétabli, l'appareil se réactive et la procédure d'extinction commence.

Avec programmations CHRONO:

absence de tension à cheval sur l'horaire d'allumage

- la commande n'a pas été effectuée
- une fois le courant rétabli, l'appareil ne démarre pas.

absence de tension à cheval sur l'heure d'extinction

- la commande n'a pas été effectuée
- l'appareil se comporte comme il est décrit pour le fonctionnement normal.

absence de tension pendant la tranche horaire de fonctionnement programmée

- l'appareil se comporte comme il est décrit pour le fonctionnement normal.

Une rubrique du menu n'est pas accessible

POSSIBLES CAUSES	ACTIONS
La fonction requiert un code d'accès	La fonction est destinée aux C.A.T. équipés de clé d'accès
La fonction n'est pas accessible puisque incompatible avec d'autres réglages	Consulter les instructions aux paragraphes correspondant à la fonction

A series of horizontal dashed lines filling most of the page, serving as a template for text or notes.

Blank page with horizontal dashed lines for writing.



Via Montello, 22
31011 Casella d'Asolo (TV) - ITALY
Tel. +39.04235271 - Fax +39.042355178
www.piazzetta.com
e-mail:infopiazzetta@piazzetta.it